

## Helcon 10XX

### Heating Lamp Controller

Modulo per il controllo di lampade di riscaldamento IR. Progettato per soddisfare applicazioni impegnative su macchinari moderni, offre straordinaria flessibilità grazie a: bus di campo real-time, diversi algoritmi di accensione lampade, diagnostica evoluta e funzioni ausiliarie come calcolo della potenza e dell'energia consumata. Pensato anche per una semplice gestione dei ricambi, offre la possibilità di sostituzione dell'elettronica di accensione lampada di ogni singolo canale. Disponibile con interfaccia FLXIO™ proprietaria per applicazioni real-time e relativo gateway Sercos III™ e Modbus TCP.

## Specifiche tecniche

Custodia	Acciaio verniciato
Grado di protezione	IP65
Numero di lampade	8-10
Corrente nominale lampada	7.5A <sub>RMS</sub>
Accensione lampada	Zero Crossing
Diagnostiche	Carico interrotto, Sovraccarico, Sovratemperatura
Funzioni ausiliarie	Misura corrente, Calcolo potenza ed energia
Manutenibilità	Sostituzione elettronica di accensione singolo canale
Interfaccia bus	FLXIO™ isolato proprietario Disponibili gateway SERCOS III™, Modbus TCP
Connessione di potenza	Harting HAN 100 o equivalente
Connessione lampade	Cavo multipolare 1.5mt con connettore HAN32 o equivalente
Connessione Vaux	2 connettori M12 cod. A con daisychain
Connessione FLXIO	2 connettori M12 cod. D con daisychain
Specifiche elettriche	Alimentazione principale: 360V <sub>AC</sub> +504V <sub>AC</sub> 2 fasi 50/60Hz Alimentazione ausiliaria: 24V <sub>DC</sub> -15%÷+10%
Specifiche ambientali	Temperatura funzionamento: da+0°C a +50°C Umidità relativa: da 5% a 85% (senza condensa)

## Dimensioni

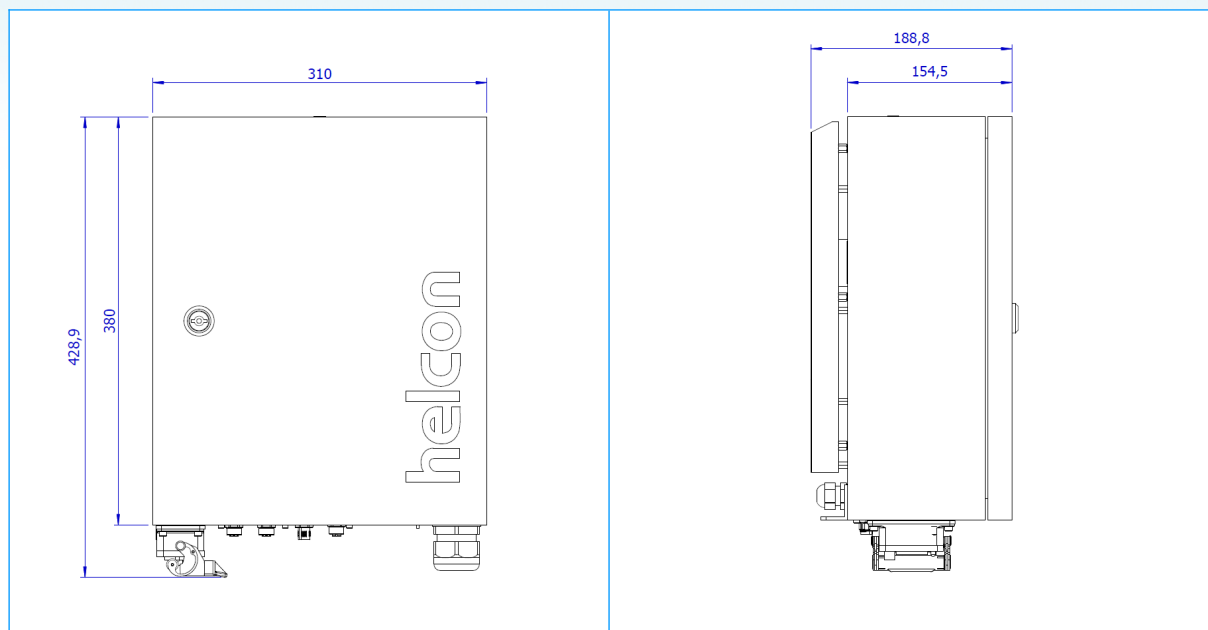

I dati qui riportati possono subire variazioni senza alcun preavviso.